

VITALS

КЕРІВНИЦТВО З ЕКСПЛУАТАЦІЇ

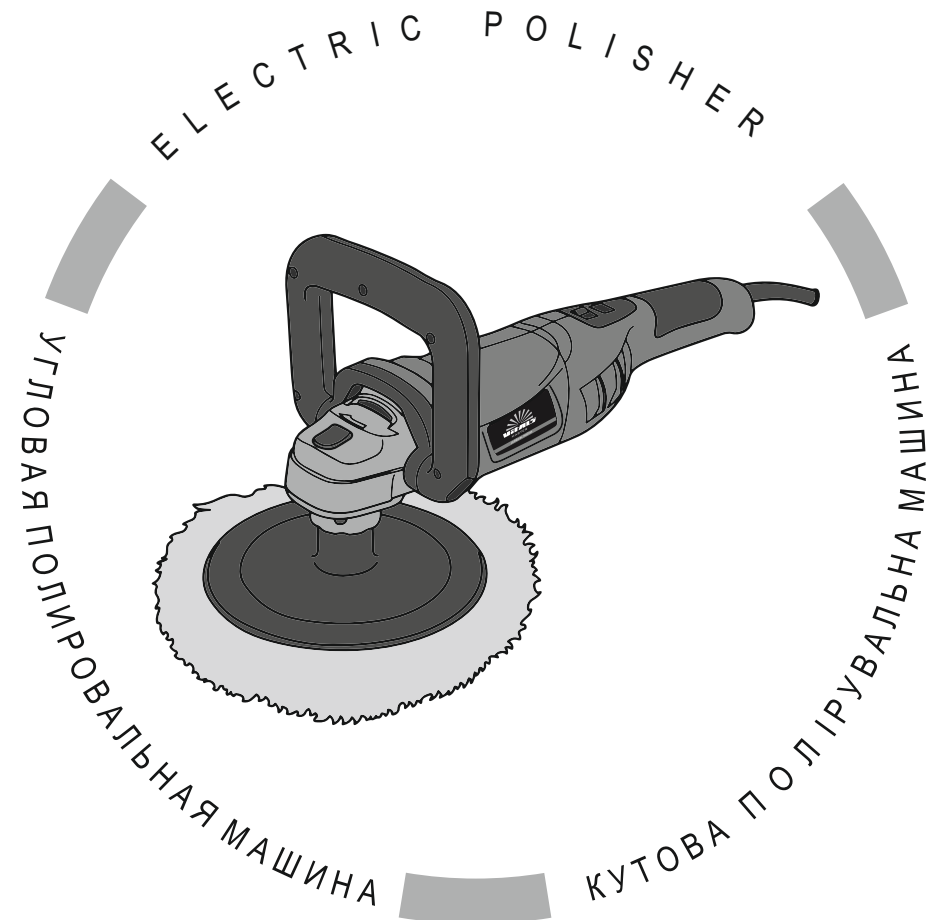

WWW.VITALS.UA



MODEL

МОДЕЛЬ

МОДЕЛЬ

Ps 1812BRv

ЗМІСТ

1. Загальний опис	6
2. Комплект поставки	8
3. Технічні характеристики	9
4. Вимоги безпеки	10
4.1. Важлива інформація з безпеки	10
4.2. Безпека експлуатації	10
5. Експлуатація	15
5.1. Підготовка до роботи	15
5.2. Робота	16
6. Технічне обслуговування	18
7. Транспортування та зберігання	20
8. Можливі несправності та шляхи їх усунення	21
9. Умовні позначки	23
10. Примітки	23

ШАНОВНИЙ ПОКУПЕЦЬ

Ми висловлюємо Вам подяку за вибір продукції ТМ «Vitals».

Продукція ТМ «Vitals» виготовлена за сучасними технологіями, що забезпечує її надійну роботу протягом досить тривалого часу за умови дотримання правил експлуатації та заходів безпеки.

Дана продукція виготовлена на замовлення ТОВ «ПРОМИСЛОВА КОМПАНІЯ «ДТЗ»», 49000, Україна, м. Дніпро, вул. Надії Алексєєнко, 100, приміщення 1, т.: (056) 374 89-37.

Продукція продається фізичним та юридичним особам у місцях роздрібною та оптовою торгівлі за цінами, вказаними продавцем, відповідно до чинного законодавства.

Дана продукція Vitals за своєю конструкцією та експлуатаційними характеристиками відповідає вимогам нормативних документів України, а саме:

ДСТУ EN 60745-2-3: 2014; ДСТУ EN 61000-3-2: 2015;

ДСТУ EN 61000-3-3: 2014, ДСТУ EN 55014-1:2016;

ДСТУ EN 55014-2:2015; технічних регламентів: безпеки машин, постанова КМУ №62 від 30.01.2013р.; електромагнітна сумісність обладнання, постанова КМУ №1077 від 16.12.2015р.

Дане керівництво містить всю інформацію про виріб, необхідну для її правильного використання, обслуговування та регулювання, а також необхідні заходи під час експлуатації виробу.

Дбайливо зберігайте це керівництво та звертайтеся до нього в разі виникнення питань стосовно експлуатації, зберігання та транспортування виробу. У разі зміни власника виробу, передайте це керівництво новому власнику.

Постачальник ТОВ «ПРОМИСЛОВА КОМПАНІЯ «ДТЗ»», 49000, Україна, м. Дніпро, вул. Надії Алексєєнко, 100, приміщення 1, т.: (056) 374-89-37.

Виробник «Юнкан Фупенг Трейдінг Ко., ЛТД», №4 Білдінг, №18 Мейлін Род, Вест Дістрікт Юнкану, Цзіньхуа, Чжецзян, КНР.

Виробник не несе відповідальність за збиток та можливі пошкодження, які заподіяні внаслідок неправильного поводження з виробом або використання виробу не за призначенням.

У випадку виникнення будь-яких претензій до продукції або необхідності отримання додаткової інформації, а також проведення технічного обслуговування та ремонту, підприємством, яке приймає претензії, є ТОВ «ПРОМИСЛОВА КОМПАНІЯ «ДТЗ»», 49000, Україна, м. Дніпро, вул. Надії Алексєєнко, 100, приміщення 1, т.: (056) 374-89-37.

Додаткову інформацію щодо сервісного обслуговування Ви можете отримати за телефоном (056) 374-89-38 або на сайті www.vitals.ua

Водночас слід розуміти, що керівництво не в змозі передбачити абсолютно всі ситуації, які можуть мати місце під час використання виробу. У разі виникнення ситуацій, які не зазначені в цьому керівництві, або у разі необхідності отримання додаткової інформації, зверніться до найближчого сервісного центру ТМ «Vitals».

Продукція ТМ «Vitals» постійно вдосконалюється та, у зв'язку з цим, можливі зміни, які не порушують основні принципи управління, зовнішній вигляд, конструкцію, комплектацію та оснащення виробу, так і зміст цього керівництва без повідомлення споживачів.

Всі можливі зміни спрямовані тільки на покращення та модернізацію виробу.

Дата виготовлення виробу визначається за серійним номером партії товару, який складається з дев'ятох цифр та має вигляд – ММ.УУ.ЗЗЗЗЗ, який розшифровується наступним чином:

ММ - місяць виробництва;

УУ - рік виробництва;

ЗЗЗЗЗ - порядковий номер виробу в партії.

Термін служби даної продукції становить 5 (п'ять) років з дати роздрібного продажу. Гарантійний термін зберігання становить 5 (п'ять) років з дати випуску продукції.

ЗНАЧЕННЯ КЛЮЧОВИХ СЛІВ



ОБЕРЕЖНО!

Позначає потенційно небезпечні ситуації, яких слід уникати, в іншому випадку може виникнути небезпека для життя та здоров'я.



УВАГА!

Позначає потенційно небезпечні ситуації, які можуть призвести до легких травм або до поломки виробу.



ПРИМІТКА!

Позначає важливу додаткову інформацію.

Кутові полірувальні машини Vitals Master Ps 1812BRv (далі – полірувальна машина) виконані із дотриманням усіх вимог безпеки та досить надійні в процесі експлуатації.

Дані вироби мають сучасний дизайн, економічні, надійні в роботі, прості в обігу та обслуговуванні.

Кутова полірувальна машина Vitals Master являє собою ручний електричний інструмент, який призначений для фінішного шліфування та полірування різних поверхонь предметів, виробів і конструкцій із твердих матеріалів: металу, каменю, дерева, полімерів, композитних сумішей та інших. Полірувальні машини Vitals Master можуть застосовуватися як у побуті, так і у виробничих умовах.

Конструктивно цей виріб складається з корпусу, рукояток, електричного двигуна, комбінованого електронного блоку включення і регулювання швидкості обертання електродвигуна, редуктора (кутової зубчастої передачі) та шпинделя. Робочий інструмент (шліфувальний або полірувальний диск) кріпиться на різьбовому кінці шпинделя (різьблення М14). Можливе застосування як тканинних або хутряних чохлав, що надягають на полірувальний диск, так і гнучких полірувальних і абразивних дисків на паперово-тканинній основі, що закріплюються на площині полірувального диска за допомогою з'єднання типу «липучка».

Кутові полірувальні машини Vitals Master оснащені високоякісними підшипниками С&U.

Відмінні особливості кутової полірувальної машини Ps 1812BRv:

- Високоякісні підшипники С&U.
- Електронне табло регулювання швидкості обертання диска.
- Пластиковий кейс.
- Фіксація шпинделя для швидкої заміни полірувальної насадки.
- Система плавного пуску.
- Система підтримки постійної потужності.

Джерелом електроживлення кутової полірувальної машини слугує однофазна мережа змінного струму напругою 230 В і частотою 50 Гц.

Опис основних компонентів кутової полірувальної машини подано нижче.

малюнок 1

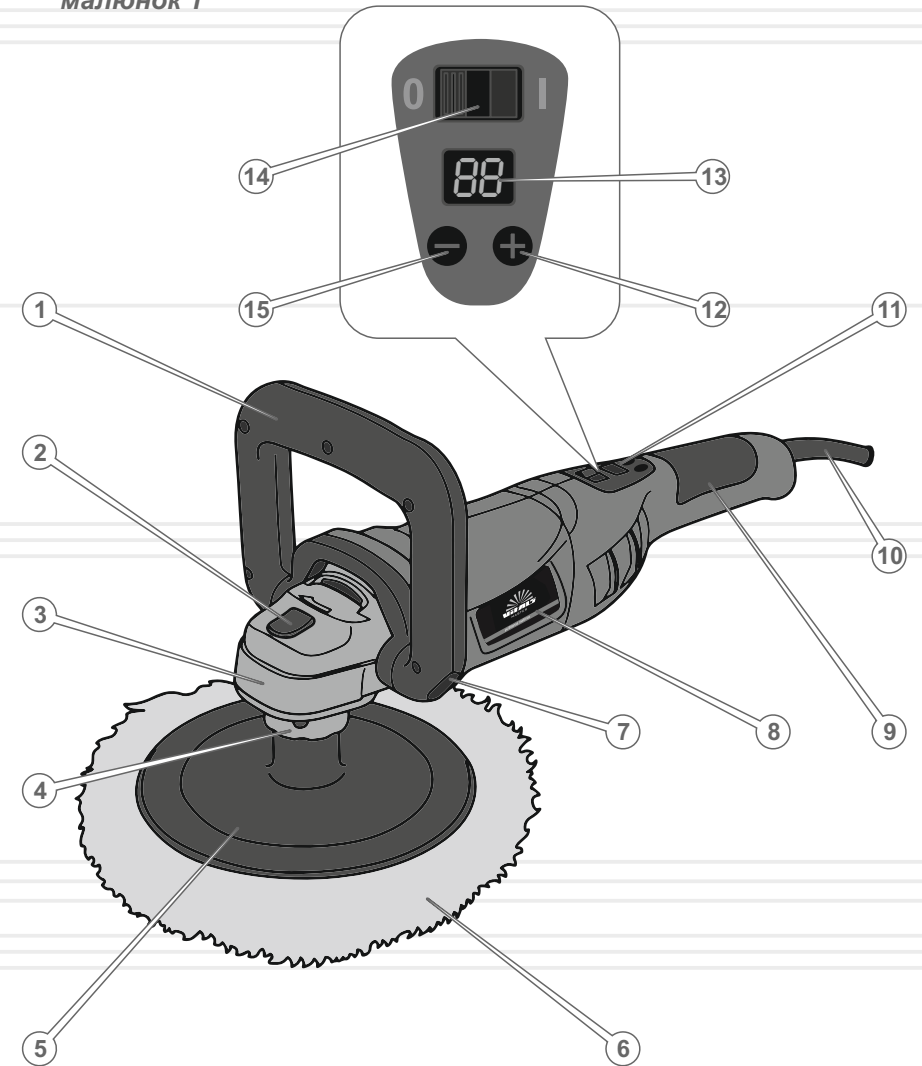

Специфікація до малюнка 1

1. Передня дугоподібна рукоятка
2. Кнопка фіксації шпинделя.
3. Кутовий редуктор.
4. Шпиндель.
5. Диск.
6. М'яка полірувальна накладка на диск.
7. Отвір кріплення додаткової рукоятки.
8. Корпус електродвигуна.
9. Задня рукоятка.
10. Мережевий кабель з мережевою вилкою.
11. Комбінований електронний блок включення і регулювання швидкості обертання електродвигуна.
12. Кнопка «+» збільшення обертів електродвигуна.
13. Цифровий індикатор частоти обертів електродвигуна.
14. Мережевий вимикач.
15. Кнопка «-» зменшення обертів електродвигуна.

* Зовнішній вигляд та розміщення елементів управління виробом можуть дещо відрізнятись від зображених на малюнках.

2

КОМПЛЕКТ ПОСТАВКИ

1. Кутова полірувальна машина.
2. Дугоподібна рукоятка.
3. Шліфувальний диск.
4. Полірувальна накладка.
5. Шестигранний ключ.
6. Набір кріпильних виробів.
7. Керівництво з експлуатації.
8. Кейс.



ПРИМІТКА!

Завод-виробник залишає за собою право вносити у зовнішній вигляд, конструкцію та комплект поставки кутової полірувальної машини незначні зміни, які не впливають на роботу виробу.

таблиця 1

МОДЕЛЬ	Ps 1812BRv
Напруга, В	230
Частота струму, Гц	50
Потужність, Вт	1200
Частота обертання холостого ходу, об/хв	0-3000
Регулювання швидкості	+
Плавний пуск	+
Різьба полірувального шпинделя	M14
Діаметр полірувального диска, мм	180
Габарити упаковки, (ДхШхВ), мм	450x225x145
Вага нетто / брутто, кг	3,3 / 4,3

4.1. ВАЖЛИВА ІНФОРМАЦІЯ З БЕЗПЕКИ

Перш ніж почати роботу кутовою полірувальною машиною, уважно ознайомтеся з вимогами щодо техніки безпеки та попередженнями, які викладені в цьому керівництві.

Більшість травм під час експлуатації виробу виникає в результаті недотримання основних положень правил техніки безпеки. Травм можна уникнути, якщо чітко дотримуватися заходів безпеки та завчасно передбачити потенційну небезпеку.

За жодних обставин не використовуйте виріб способом або в цілях, які не передбачені даним керівництвом.

Неправильна експлуатація виробу або експлуатація ненавченою людиною може призвести до нещасного випадку.

ОБЕРЕЖНО!

Забороняється експлуатація виробу не підготовленими до роботи людьми.

4.2. БЕЗПЕКА ЕКСПЛУАТАЦІЇ

1. НЕ ДОЗВОЛЯЙТЕ КОРИСТУВАТИСЯ ВИРОБОМ ДІТЯМ ТА ОСОБАМ З ОБМЕЖЕНИМИ МОЖЛИВОСТЯМИ.
2. БУДЬТЕ ПОВНІСТЮ СКОНЦЕНТРОВАНИ НА РОБОТІ.
Не відволікайтеся під час роботи кутовою полірувальною машиною, оскільки це може викликати втрату контролю і стати причиною отримання травм різного ступеня тяжкості.
3. НЕ ДОВІРЯЙТЕ КУТОВУ ПОЛІРУВАЛЬНУ МАШИНУ НЕПОВНОЛІТНІМ, ЗА ВИНЯТКОМ УЧНІВ, ЯКИМ ВИПОВНИЛОСЯ 16 РОКІВ, ТА ЯКІ НАВЧАЮТЬСЯ РОБОТІ ВИРОБОМ ПІД ПИЛЬНИМ НАГЛЯДОМ ІНСТРУКТОРІВ.
4. НЕ ЗАЛИШАЙТЕ ВИРІБ УВІМКНЕНИМ БЕЗ НАГЛЯДУ.

5. НЕ ДОПУСКАЙТЕ ПРИСУТНОСТІ СТОРОННІХ ЛЮДЕЙ ТА ТВАРИН У ЗОНІ ПРОВЕДЕННЯ РОБІТ.
6. НЕ ВМИКАЙТЕ І НЕ ПРАЦЮЙТЕ ВИРОБОМ У ВИПАДКУ ХВОРОБИ, У СТАНІ СТОМЛЕННЯ, НАРКОТИЧНОГО АБО АЛКОГОЛЬНОГО СП'ЯНІННЯ, А ТАКОЖ ПІД ВПЛИВОМ СИЛЬНОДІЙНИХ ЛІКАРСЬКИХ ПРЕПАРАТІВ, ЯКІ ЗНИЖУЮТЬ ШВИДКІСТЬ РЕАКЦІЇ І УВАГУ.
7. СТЕЖТЕ ЗА ЦІЛІСНІСТЮ ТА СПРАВНІСТЮ ВИРОБУ.
Не вмикайте та не працюйте виробом у випадку наявності пошкоджень, з ненадійно закріпленими частинами та деталями.
8. НАДЯГАЙТЕ ВІДПОВІДНИЙ ОДЯГ ТА ВЗУТТЯ ПІД ЧАС РОБОТИ З ВИРОБОМ.
Працюючи виробом, надягайте обтислий одяг і застібніть усі гудзики. Використовуйте взуття з підошвою, яка не ковзає. Для захисту органів зору від попадання пилу, дрібних частинок матеріалу, який обробляється, надягайте спеціальні захисні окуляри. Для захисту органів слуху (у разі такої необхідності) подбайте про навушники або беруші. Обов'язково використовуйте респіратор.
9. НЕ ТОРКАЙТЕСЯ ДЕТАЛЕЙ ВИРОБУ, ЯКІ ОБЕРТАЮТЬСЯ.
Не торкайтеся руками та іншими частинами тіла до деталей кутової полірувальної машини, які обертаються.
10. ДЛЯ ЗРУЧНОСТІ ВИКОРИСТАННЯ ВИРОБУ ПІД'ЄДНУЙТЕ ДО КУТОВОЇ ПОЛІРУВАЛЬНОЇ МАШИНИ ДОДАТКОВУ РУКОЯТКУ.
11. ПІД ЧАС РОБОТИ МІЦНО УТРИМУЙТЕ ВИРІБ ДВОМА РУКАМИ.
12. ПІД ЧАС РОБОТИ КУТОВОЮ ПОЛІРУВАЛЬНОЮ МАШИНОЮ НА ВИСОТІ ВИКОРИСТОВУЙТЕ ДРАБИНУ.
13. ПІД ЧАС ОБРОБЛЕННЯ ЗАГОТОВИНИ НАДІЙНО ЗАКРІПЛЮЙТЕ ЇЇ В ЛЕЩАТАХ АБО СТРУБЦІНІ.
14. СТЕЖТЕ ЗА ТИМ, ЩОБ ПІД ЧАС РОБОТИ КУТОВОЮ ПОЛІРУВАЛЬНОЮ МАШИНОЮ ДРІБНІ ЧАСТИНКИ МАТЕРІАЛУ, ЯКИЙ ОБРОБЛЯЄТЬСЯ, ТА ПИЛ НЕ ПОТРАПЛЯЛИ У ВЕНТИЛЯЦІЙНІ ОТВОРИ КОРПУСУ ВИРОБУ.
15. ПІД ЧАС РОБОТИ НЕ ВИДАЛЯЙТЕ РУКАМИ ПИЛ ТА БРУД.

16. НЕ ДОТОРКАЙТЕСЯ ДО ДИСКА, ЯКЩО ЕЛЕКТРИЧНИЙ ДВИГУН КУТОВОЇ ПОЛІРУВАЛЬНОЇ МАШИНИ УВІМКНЕНИЙ. ТАКОЖ НЕ ДОТОРКАЙТЕСЯ ДО ДИСКА ВІДРАЗУ Ж ПІСЛЯ ЗАКІНЧЕННЯ РОБОТИ – НЕБЕЗПЕКА ТЕРМІЧНОГО ОПІКУ.
17. НЕ ВМИКАЙТЕ КУТОВУ ПОЛІРУВАЛЬНУ МАШИНУ НЕ ПЕРЕКО-
НАВШИСЬ, ЩО ДИСК НАДІЙНО ЗАФІКСОВАНИЙ НА ШПИНДЕЛІ
ВИРОБУ.
18. НЕ ПЕРЕВАНТАЖУЙТЕ ВИРІБ.
Не допускайте зупинку електричного двигуна внаслідок надмірного
навантаження.
19. НЕ ДОТОРКАЙТЕСЯ ДО ДИСКА, ДОКИ ВІН ПОВНІСТЮ НЕ ЗУПИ-
НИТЬСЯ.
Навіть якщо вимкнути двигун, обертання диска за інерцією буде
тривати ще деякий час. Слідкуйте, щоб диск, який обертається, не
торкався частин тіла та сторонніх предметів.
20. ВИКОРИСТОВУЙТЕ У РОБОТІ ТІЛЬКИ СПРАВНІ ДИСКИ.
Не працюйте з пошкодженими дисками, оскільки при цьому
підвищується вірогідність отримання травм. А також виріб може
вийти з ладу.
21. ПОДБАЙТЕ ПРО ДОБРЕ ОСВІТЛЕННЯ РОБОЧОГО МІСЦЯ.
Робота кутовою полірувальною машиною в темряві або в умовах
недостатньої видимості може призвести до травми.
22. ПРАЦЮЙТЕ ЛИШЕ У ПРИМІЩЕННІ, ЯКЕ ДОБРЕ ПРОВІТРЮЄТЬСЯ.
Не працюйте виробом у приміщеннях із високим рівнем
загазованості, а також у приміщеннях, де зберігаються легкозаймисті
матеріали.
23. НЕ ПРАЦЮЙТЕ КУТОВОЮ ПОЛІРУВАЛЬНОЮ МАШИНОЮ ПРОСТО
НЕБА БЕЗ НАМЕТУ ПІД ЧАС ДОЩУ АБО СНІГУ.
Експлуатація виробу просто неба під час дощу або снігу може
призвести до електричного шоку або ламання виробу. Якщо виріб
намок, у жодному разі не використовуйте його. Не мийте виріб та не
лийте на нього воду. Якщо кутова полірувальна машина якимось
чином намочила, насухо витріть корпус. Якщо вода потрапила
всередину корпусу, негайно вимкніть виріб. Не намагайтеся самі
розкривати виріб – зверніться до сервісного центру.

24. НЕ ПРАЦЮЙТЕ КУТОВОЮ ПОЛІРУВАЛЬНОЮ МАШИНОЮ НА
ВІДСТАНІ МЕНШЕ НІЖ 15 МЕТРІВ ВІД МІСЦЕПЕРЕБУВАННЯ
ЛЕГКОЗАЙМИСТИХ МАТЕРІАЛІВ.
25. НЕ ТОРКАЙТЕСЯ ВИРОБУ ВОЛОГИМИ РУКАМИ.
26. З МЕТОЮ ЗАХИСТУ ВІД УРАЖЕННЯ ЕЛЕКТРИЧНИМ СТРУМОМ
УНИКАЙТЕ ЗІТКНЕННЯ ВИРОБУ ІЗ ПРЕДМЕТАМИ, ЯКІ
ЗАЗЕМЛЕНІ.
27. НЕ ВИКОРИСТОВУЙТЕ ВИРІБ, ЯКЩО ПОШКОДЖЕНА ІЗОЛЯЦІЯ
МЕРЕЖЕВОГО КАБЕЛЮ. УНИКАЙТЕ ЗРОЩЕННЯ КАБЕЛІВ,
ВИКОРИСТОВУЙТЕ ЦІЛЬНІ КАБЕЛІ З ВІДПОВІДНОЮ ДОВЖИНОЮ І
ПЕРЕРІЗОМ.
Перш ніж почати працювати виробом, перевіряйте стан мережевого
кабелю з метою виявлення обривів, пошкоджень, слідів зносу. Не
допускайте використання перегнутого, скрученого або пошкод-
женого мережевого кабелю.
28. ВІД'ЄДНУЙТЕ МЕРЕЖЕВИЙ КАБЕЛЬ ВІД ДЖЕРЕЛА ЕЛЕКТРО-
ЖИВЛЕННЯ ПІД ЧАС ПЕРЕВІРКИ, РОЗПЛУТУВАННЯ КАБЕЛЮ АБО
ЛІКВІДАЦІЇ УШКОДЖЕНЬ, А ТАКОЖ НА ПОЧАТКУ РЕГУЛЮВАННЯ,
ОБСЛУГОВУВАННЯ ТА ОЧИЩЕННЯ ВИРОБУ.
Вимикайте виріб із розетки під час переходу з однієї ділянки роботи
на іншу, а також під час перерви.
29. НЕ ПЕРЕНОСЬТЕ ВИРІБ ЗА МЕРЕЖЕВИЙ КАБЕЛЬ АБО ЗА ДИСК.
30. У ВИПАДКУ ВИКОРИСТАННЯ ПОДОВЖУВАЧА МЕРЕЖЕВОГО
КАБЕЛЮ В БОБІНАХ – ПОВНІСТЮ ЙОГО РОЗМОТАЙТЕ, ОСКІЛЬКИ
НАМОТАНИЙ КАБЕЛЬ НА БОБІНУ МОЖЕ ПЕРЕГРІТИСЯ І
СПАЛАХНУТИ.
31. РОЗМІЩУЙТЕ ПОДОВЖУВАЧ НА БЕЗПЕЧНІЙ ВІДСТАНІ ВІД
КУТОВОЇ ПОЛІРУВАЛЬНОЇ МАШИНИ ТА ПОЗА ЗОНОЮ
МОЖЛИВОГО ПАДІННЯ ВЕЛИКИХ ЧАСТИН МАТЕРІАЛУ, ЯКИЙ
ОБРОБЛЮЄТЬСЯ. ЩОБ НЕ ДОПУСТИТИ ВИПАДКОВОГО
ВИМКНЕННЯ МЕРЕЖЕВОГО КАБЕЛЮ ВІД ПОДОВЖУВАЧА,
ВИКОРИСТОВУЙТЕ ДОДАТКОВІ КРІПЛЕННЯ МЕРЕЖЕВОЇ ВИЛКИ,
НАПРИКЛАД, РІЗНОМАНІТНІ ЗАТИСКАЧІ.

32. НЕ ДОПУСКАЙТЕ ВІЛЬНОГО ОБЕРТАННЯ БУДЬ НЕЗАКРІПЛЕНОЇ ЧАСТИНИ ПОЛІРУВАЛЬНОЇ НАКЛАДКИ АБО ШНУРА ЇЇ КРІПЛЕННЯ. Заправляйте або підрізайте будь-які незакріплені шнури кріплення. Незакріплені шнури кріплення, що обертаються можуть захопити пальці або застрягти в об'єкті обробки.
33. У ВИПАДКУ ВИНИКНЕННЯ БУДЬ-ЯКИХ ВІДХИЛЕНЬ У НОРМАЛЬНІЙ РОБОТІ КУТОВОЇ ПОЛІРУВАЛЬНОЇ МАШИНИ, НЕГАЙНО ВІД'ЄДНАЙТЕ ВИРІБ ВІД ЕЛЕКТРОМЕРЕЖІ, З'ЯСУЙТЕ ТА УСУНЬТЕ ЇХ ПРИЧИНУ.

**УВАГА!**

Не дозволяється шліфування та полірування каменю на кремнієвій основі й матеріалів, що містять азбест, без використання засобів індивідуального захисту органів дихання та зору.

**УВАГА!**

Слідкуйте за справністю виробу. У разі несправностей: появи запаху, сильного стуку, шуму та іскор, необхідно негайно вимкнено від електромережі виріб і звернутися до сервісного центру.

**УВАГА!**

Утримайтеся від установки на виріб дисків невідомих виробників. Не використовуйте диски не за призначенням.

**УВАГА!**

Забороняється натискати на кнопку фіксації шпинделя під час роботи електричного двигуна.

**УВАГА!**

Дане керівництво не може врахувати всіх випадків, які можуть виникнути в реальних умовах експлуатації куткової полірувальної машини. Тому, під час роботи виробом, слід керуватися здоровим глуздом, дотримуватися граничної уваги й акуратності під час виконання робіт.

5.1. ПІДГОТОВКА ДО РОБОТИ

1. Перш ніж почати експлуатувати кутову полірувальну машину, вийміть виріб та всі його комплектуючі з пакувальної коробки, огляньте на предмет цілісності та справності корпусу, частин, деталей, мережевого кабелю, а також легкості ходу всіх рухомих частин машини.
2. Переконайтеся, що параметри електричної мережі, до якої Ви плануєте під'єднати кутову полірувальну машину, відповідають параметрам, які зазначені у розділі 3. «Технічні характеристики» даного керівництва.
3. Встановіть на виріб дугову рукоятку (1) (див. мал. 1) та надійно зафіксуйте болтами з шайбами з комплекту кріпильних виробів.
4. Встановіть на виріб полірувальний або шліфувальний інструмент, залежно від виду робіт, які виконуються.

**ОБЕРЕЖНО!**

Перш ніж встановлювати або знімати диск, переконайтеся, що виріб знеструмлений.

**УВАГА!**

Встановлюйте на виріб тільки диски, які мають максимальний діаметр, зазначений у розділі 3. «Технічні характеристики» даного керівництва.

Порядок встановлення та зняття диска

1. Переконайтеся, що виріб вимкнено від електромережі.
2. Встановіть на шпиндель (4) диск (5), закрутіть його по різьбі від руки до упору, потім натисніть кнопку (2) фіксації шпинделя, щоб шпиндель не міг обертатися, і ретельно затягніть диск.
3. Закріпіть на диску шліфувальну або полірувальну накладку (6).
4. Процедура зняття диска здійснюється у зворотній послідовності.

5.2. РОБОТА

Увімкнення та вимкнення кутової полірувальної машини



УВАГА!

Щоб уникнути виходу з ладу редуктора кутової полірувальної машини та отримання травм, переконайтеся, що кнопка фіксації шпинделя знаходиться у відтиснутому стані.

Щоб увімкнути виріб, під'єднати шнур живлення до електророзетки змінного струму 230 В 50 Гц і переведіть вимикач електромережі (14) в положення «I» («Увімкнено»).

Регулювання швидкості обертання шпинделя

Кнопками «+» (12) і «-» (15) встановіть необхідну швидкість обертання шпинделя виробу. Регулювання швидкості здійснюється ступенево в діапазоні від 0 до 3000 об/хв. Шпиндель може обертатися зі швидкостями 0, 1000, 1500, 2000, 2500 і 3000 об/хв. Натискання кнопки «+» (12) підвищує швидкість обертання шпинделя на один ступінь, а одноразове натискання кнопки «-» (15) знижує швидкість на один ступінь.

Задана швидкість обертання шпинделя зображається на цифровому індикаторі (13). Даний індикатор показує числа 0, 10, 15, 20, 25 і 30, що означає 0, 1000, 1500, 2000, 2500 і 3000 об/хв відповідно.

Для зупинки обертання диска переведіть вимикач електромережі (14) в положення «0» («Вимкнено»). Дочекайтеся повної зупинки диска. Після закінчення роботи від'єднайте мережевий кабель від електророзетки.

Вимкнення виробу скидає налаштування швидкості обертання шпинделя на «0», тому при наступному увімкненні необхідно знову встановити потрібну швидкість за допомогою кнопок «+» (12) і «-» (15).

Робота кутовою полірувальною машиною



УВАГА!

Під час роботи міцно утримуйте кутову полірувальну машину двома руками, тримаючи виріб виключно за рукоятки.

Перед початком роботи уважно ознайомтеся з даним керівництвом з експлуатації й неухильно дотримуйтеся правил техніки безпеки при роботі кутовою полірувальною машиною, які в ньому вказані.

У процесі роботи не допускайте механічних пошкоджень, ударів, падіння машини на тверді поверхні, оберігайте машину від впливу зовнішніх джерел тепла або хімічно активних речовин, а також від попадання рідин та побічних твердих предметів всередину машини. Забезпечте ефективне охолодження машини та відведення відходів із зони обробки. Уникайте блокування і не закривайте вентиляційні отвори в корпусі машини, стежте за станом полірувального диска і нагріванням електродвигуна.



ПРИМІТКА!

Не здійснюйте надмірного тиску на кутову полірувальну машину під час роботи, оскільки внаслідок тиску на виріб створюється додаткове навантаження на електричний двигун – небезпека виходу електродвигуна з ладу.

Увімкніть полірувальну машину. Не докладаючи значних зусиль, встановіть машину на робочу поверхню. Зусилля повинне бути саме таким, щоб притиснути оснащення плоскою стороною до оброблюваної поверхні. Переміщайте машину, не відриваючи її від робочої поверхні. Здійсніть рівномірні й широкі рухи.

Після закінчення роботи вимкніть машину від електромережі, переконавшись, що вимикач (14) знаходиться в положенні «Вимкнено». Очистіть машину та її додаткове приладдя від бруду.

Вироби забезпечені сучасними електричними двигунами, частинами та деталями, які розроблені з урахуванням вимог даного керівництва для довгострокової та безперебійної роботи виробу. Проте, дуже важливо регулярно проводити нескладні роботи з технічного обслуговування, описані в даному розділі керівництва.

**ОБЕРЕЖНО!**

Перш ніж розпочати роботи з технічного обслуговування, знеструмте виріб.

Комплекс робіт із технічного обслуговування кутової полірувальної машини включає:

- огляд корпусу виробу, частин та деталей, мережевого кабелю, мережевої вилки на відсутність механічних і термічних ушкоджень;
- перевірку на справність мережевого перемикача та клавіші фіксації шпинделя;
- очищення корпусу виробу і комплектуючих від бруду та пилу;
- перевірку стану вугільних щіток.

У разі виявлення механічних та термічних пошкоджень виробу, необхідно звернутися до сервісного центру.

Очищати корпус кутової полірувальної машини необхідно м'якою серветкою. Не можна допускати попадання вологи, пилу та бруду, а також дрібних частинок матеріалу, який обробляється у вентиляційні отвори корпусу виробу. Якщо на корпусі присутнє складні плями, необхідно видалити їх за допомогою м'якої серветки, яка попередньо була змочена в мильному розчині або спеціальному мийному засобі.

У процесі очищення виробу не рекомендується використовувати абразивні матеріали, різні розчинники, аміачну воду, бензин, спирт, які можуть заподіяти шкоду корпусу виробу.

Видаляти пил та бруд із металевих частин виробу, а також у важкодоступних місцях необхідно щіточкою.

**УВАГА!**

Щоб запобігти виходу з ладу електричного двигуна, використовуйте тільки оригінальні вугільні щітки ТМ «Vitals».

**ПРИМІТКА!**

У разі виникнення труднощів під час проведення технічного обслуговування виробу, слід звернутися до сервісного центру.

Транспортування

Транспортування кутової полірувальної машини допускається всіма видами транспорту, які забезпечують збереження виробу, відповідно до загальних правил перевезень.

Не рекомендовано переносити виріб за диск або мережевий кабель. Під час зміни робочого місця необхідно знеструмити виріб, від'єднавши його від джерела електроживлення.

Зберігання

Зберігання виробу рекомендується в приміщенні, яке добре провітрюється, за температури $-15\text{ }^{\circ}\text{C}$ - $+55\text{ }^{\circ}\text{C}$ та відносній вологості повітря не більше 90%.

Під час підготовки виробу до зберігання:

1. Зніміть із виробу диск.
2. Видаліть пил, бруд із зовнішньої частини корпусу кутової полірувальної машини.
3. Змастіть тонким шаром машинного мастила всі металеві частини виробу.

УВАГА!

Зберігати виріб в одному приміщенні з легкозаймистими речовинами, кислотами, лугами, мінеральними добривами та іншими агресивними речовинами забороняється.

Утилізація

Не викидайте виріб у контейнер із побутовими відходами! Кутова полірувальна машина, яка відслужила свій термін експлуатації, а також оснащення та упаковка повинні здаватися на утилізацію і перероблювання.

Інформацію про утилізацію Ви можете отримати в місцевій адміністрації.

таблиця 2

ОПИС НЕСПРАВНОСТІ	Можлива причина	Шляхи усунення
Виріб під час увімкнення не працює	Відсутній електричний контакт на лінії подачі електроживлення	З'ясуйте причину, відновіть контакт
	Пошкоджений мережевий кабель або розетка	Замініть
	Несправний електродвигун	Зверніться до сервісного центру
	Несправний комбінований електронний блок управління	Зверніться до сервісного центру
Електричний двигун сильно іскрить	Зношені вугільні щітки	Замініть вугільні щітки
	Пошкоджена обмотка електричного двигуна	Зверніться до сервісного центру
Потужності двигуна недостатньо, під час роботи чути свист (скрип)	Зношені вугільні щітки	Замініть вугільні щітки
	Надмірний тиск на виріб у процесі роботи	Знизьте тиск
	Редуктор вийшов із ладу	Зверніться до сервісного центру
	Зношений, пошкоджений диск	Замініть диск
Радіальне биття диска	Пошкоджений підшипник	Зверніться до сервісного центру
	Редуктор вийшов із ладу	Зверніться до сервісного центру
Не регулюється частота обертання шпинделя	Пошкоджений підшипник	Зверніться до сервісного центру
	Несправний комбінований електронний блок управління	Зверніться до сервісного центру
Після вимкнення виробу електричний двигун продовжує обертатися	Несправний комбінований електронний блок управління	Зверніться до сервісного центру
Електричний двигун працює, але немає обертання диска	Редуктор вийшов з ладу	Зверніться до сервісного центру

таблиця 2 (продовження)

ОПИС НЕСПРАВНОСТІ	Можлива причина	Шляхи усунення
Електричний двигун вмикається на декілька секунд і «клинить»	Пошкоджені або зношені шестерні редуктора	Зверніться до сервісного центру
Корпус виробу сильно нагрівається	Велике навантаження на електричний двигун	Знизьте навантаження (вимкніть до охолодження)
	Електричний двигун несправний	Зверніться до сервісного центру

таблиця 3

ПОЗНАЧКА	Пояснення
V(V)	Вольт
A(A)	Ампер
Гц(Hz)	Герц
Вт(W)	Ват
Об/хв(r/min)	Кількість обертів за хвилину
мм(mm)	Міліметр
кг(kg)	Кілограм

таблиця 4

НАПИС	Пояснення
Voltage	Напруга
Frequency	Частота
Input power capacity	Споживана потужність
Speed	Швидкість обертів холостого ходу
Pad size	Діаметр полірувального диску
Demensions	Габаритні розміри пакування